

Português

I- Preparação da porta (figura 2)

- 1- Marcar *linha de referência* a 1300 mm da base da porta. Marcar *eixo da porta*.
- 2- Colocar o *template de maquinação* na porta, posicionando pela *linha de referência*. Marcar os pontos **A** e **B**.
- 3- Colocar o *template de maquinação* posicionando em relação à *linha de referência* e ao *eixo da porta*. Marcar os pontos **C** e **D**.
- 4- Vazar perpendicularmente os pontos **A** (38mm) e **B** (10mm).
- 5- Maquinar o entalhe para a fechadura (ponto **C** como referência).
- 6- Inserir fechadura, marcar o contorno da frente da fechadura (ponto **D** como referência). Remover a fechadura.
- 7- Rebaixar a área demarcada para a fechadura, cerca de 4mm.

II- Instalação (figura 3)

- 1- Inserir a fechadura e fixar com parafusos (8).
- 2- Colocar vedante (5) (opcional).
- 3- Colocar semi-cavilha (4) no puxador exterior (espaçamento de 2 a 3 mm).
- 4- Colocar espelho exterior, passar os cabos da fechadura e do leitor para o interior e fixar semi-cavilha com o perno (3).
- 5- Colocar cilindro (2) (sem enroscar totalmente).
- 6- Colocar vedante (5) (opcional).
- 7- Ligar cabos da fechadura e do leitor aos conectores **CN1** e **CN2**.
- 8- Fixar espelhos com os parafusos (11 e 12) - garantir alinhamento vertical.
- 9- Enroscar cilindro e fixar com parafuso (9).
- 10- Colocar pilhas. Testar fechadura com o código *1234.
- 11- Colocar frente (7) e tampa do porta pilhas (14).

III- Aplicação da testa (figura 4)

- 1- Marcar posição da testa no "aro". Fazer entalhe com formão e fixar testa com parafusos.

English

I- Door preparation (figure 2)

- 1- Mark the height line on the edge and both faces of the door. Mark a line down the centre of the door edge (1300mm)
- 2- Fold enclosed template on dotted line and place it at door edge at the indicated height. Mark points A and B on door face.
- 3- Mark points C and D on door edge according to door thickness.
- 4- Keep drill perpendicular to door surface and drill face bore A with 38mm drill bit and B with 10mm drill bit.
- 5- Bore the lock's hole, C.
- 6- Insert mortise lock in hole, keep it parallel to face of door, mark the outline of the for end plate and remove lock.
- 7- Chisel out mortise 4mm deep, or until lock face is flush with door edge.

II- Installation (figure 3)

- 1- Insert lock in hole and tighten screws (8).
- 2- Place external gasket (5) (optional).
- 3- Make sure spindles are 2mm to 3mm apart.
- 4- Place external escutcheon and put the reader cable through the door.
- 5- Place cylinder rosette and cylinder (partially tighten).
- 6- Place gasket (5) (optional).
- 7- Get the lock and reader's cables connect them to the PCB on the internal escutcheon, **CN1** and **CN2**.
- 8- Tighten escutcheons (vertical alignment must be guaranteed).
- 9- Tighten cylinder totally and tighten respective holding screw (9) (inside of lock)
- 10- Place batteries. Test lock with PIN code *1234
- 11- Place lock faceplate (7) and battery cover (use provided allen wrench)

III- Strike installation (figure 4)

- 1- Using template or strike, mark strike position at correct height at the door flame. Chisel mortise and install strike.

Español

I- Preparación de la puerta (figura 2)

- 2- Marcar una línea de referencia a 1300 mm de la base de la puerta. Marcar el eje de la puerta.
- 2- Colocar la plantilla en la puerta, posicionando por la línea de referencia. Marcar los puntos **A** y **B**.
- 3- Colocar la plantilla posicionando por la línea de referencia y el eje de la puerta. Marcar los puntos **C** y **D**.
- 4- Efectuar perpendicularmente los orificios en los puntos **A** con 38 mm y **B** con 10 mm.
- 5- Efectuar el rebaje para la cerradura (punto **C**).
- 6- Colocar la cerradura, marcar el contorno de la placa de sujección en la puerta (punto **D**) y retirar después la cerradura.
- 7- Rebajar el area marcada para la placa de sujección unos 4 mm.

II- Instalación (figura 3)

- 1- Encajar la cerradura y montar los tornillos (8).
- 2- Colocar el sellante (5) (opcional).
- 3- Colocar el cuadradillo (4) en el pomo exterior, garantizando un juego de unos 2 o 3 mm entre ellos.
- 4- Colocar la placa exterior, pasar los cables de la cerradura y del lector magnético en el interior.
- 5- Colocar el cilindro (no apretar totalmente).
- 6- Colocar el sellante (5) (opcional).
- 7- Conectar los cables **CN1** y **CN2**.
- 8- Montar las placas con los tornillos (11 y 12) (ver su posición correcta en la vertical).
- 9- Roscar el cilindro y sujetar con el tornillo (9).
- 10- Colocar las pilas. Haga una prueba de la cerradura con código *1234.
- 11- Colocar la placa delantera de la cerradura (7) y la tapa del porta pilas (14).

III- Aplicación de la placa hembra (figura 4)

- 1- Marcar la posición del cerradero en el marco de la puerta. Hacer el rebaje y montar los tornillos.

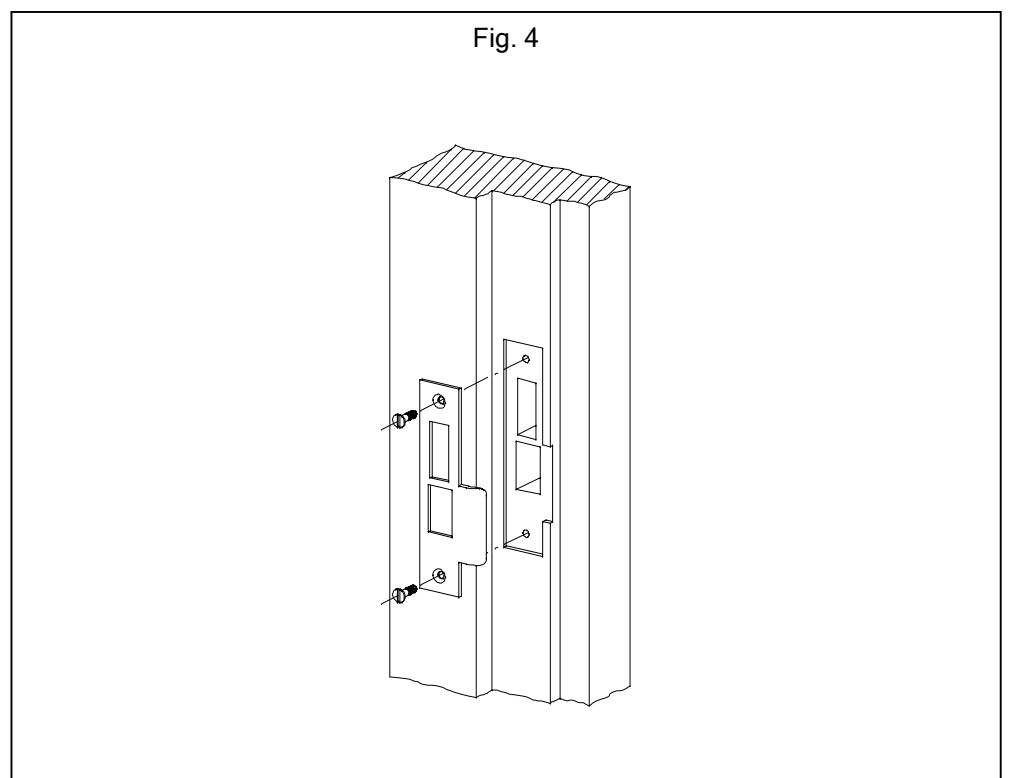
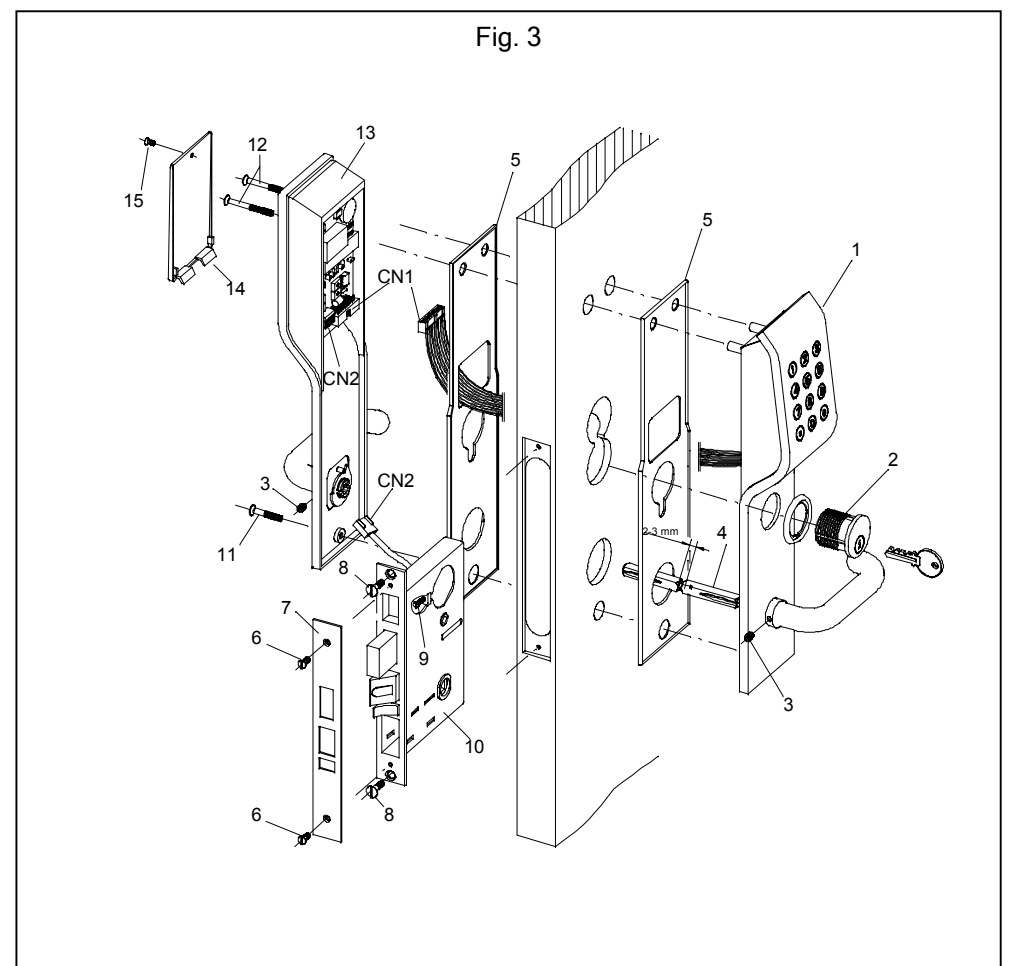
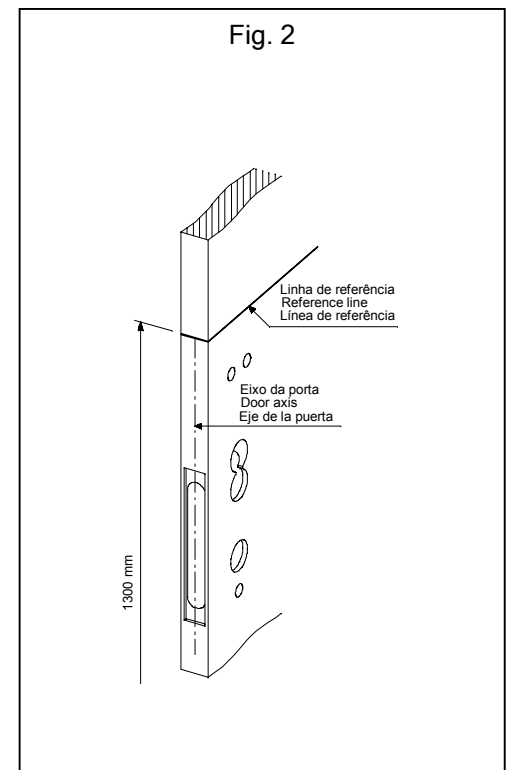
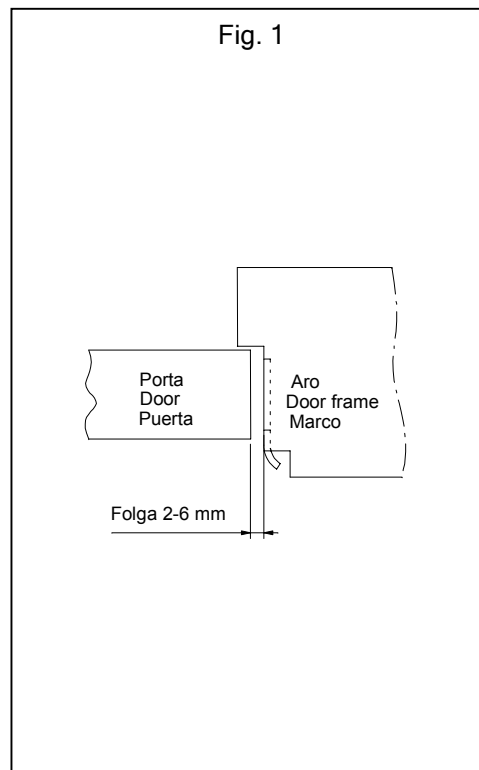

Escantilhão iTronic
 iTronic Template
 Plantilla iTronic

